

B

OUTILLAGE POUR PROFESIONNELS

Fraises pour le travail sur les Résines Acryliques



BUGATOOL

FRAISES

Largement utilisé pour la production de comptoirs de cuisine et autres applications.
Le roulements Derlin® à faible friction est conçu pour protéger le matériau des rayures de surface.

Utilisez des outils Bugatool uniques avec 4 lames pour obtenir des résultats parfaits.



FRAISE À AFFLEURER À COUPE DROITE

Pour affleurer les incrustations ou les superpositions

Roulement de butée en Derlin® à faible friction .

F2...C

2 lames avec un roulement de butée Derlin® en partie inférieure

Ref No.	d(mm)	D (mm)	B (mm)	L (mm)	Roulement
F241902C	12	19.0	25	75	B190063C

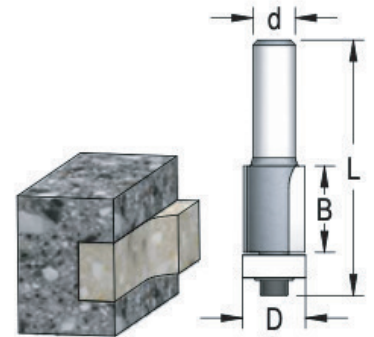

Pour commander **F2 ... C** avec le roulement standard en métal (sans Derlin®), enlever la lettre C à la fin de la référence

F4...C

4 lames avec un roulement de butée Derlin® en partie inférieure

Pour une meilleure finition des surfaces et une vie utile de l'outil plus longue que les outils à 2 lames.

Ref No.	d(mm)	D (mm)	B (mm)	L (mm)	Roulement
F441902C	12	19.0	25	75	B190063C
F461902C	12	19.0	38	99	B190063C
F481902C	12	19.0	51	105	B190063C

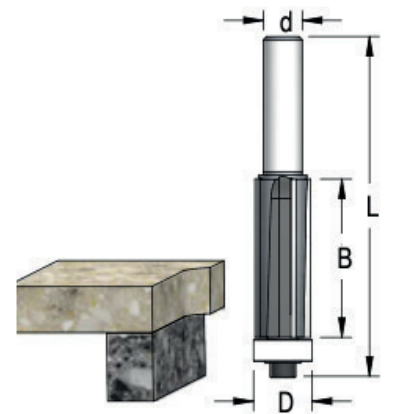

Pour commander **F4 ... C** avec le roulement standard en métal (sans Derlin®), enlever la lettre C à la fin de la référence

PF...C

2 lames avec un roulement de butée Derlin® en partie supérieure

Ref No.	d(mm)	D (mm)	B (mm)	L (mm)	Roulement	Collier
*PF424V2C	12	24.0	25	83	B240120C	BDK1100
**PF72542	12	25.4	45	96	B254127	PF19000
***PF62852C	12	28.6	38	90	B285127C	PF12700

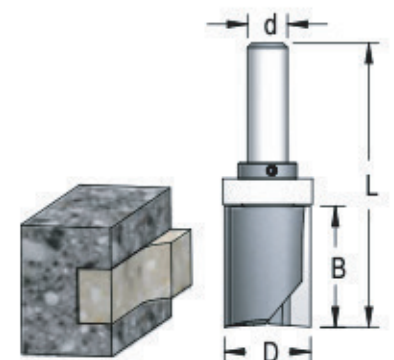

*Seulement avec roulement Derlin

**Seulement avec roulement métal (sans Derlin®)

***Pour commander **PF ... C** avec le roulement standard en métal (sans Derlin®), enlever la lettre C à la fin de la référence

FPM...C

2 lames avec un roulement de butée Derlin® en partie inférieure

Ref No.	d(mm)	D (mm)	B (mm)	L (mm)	Lame No.	Roulement	Collier
FPM1922C	12	19.0	50	118	CM501217	B190063C+ B190127x2	PF19000

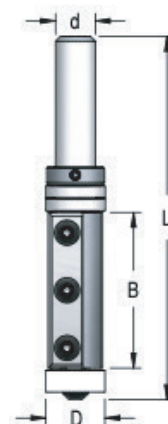

Seul le roulement inférieur est avec Delrin®

Pour commander **FPM..C** avec le roulement standard en métal (sans Delrin®), enlever la lettre C à la fin de la référence

FRAISE À CHANFREINER

SLS...C

Fraise à chanfreiner avec inclinaison 12°

Ref No.	d(mm)	D (mm)	B (mm)	L (mm)	a degrees	Roulement
SLS1242C	12	32	25	80	12°	B210100C
SLS1252C	12	39	32	78	12°	B250050C

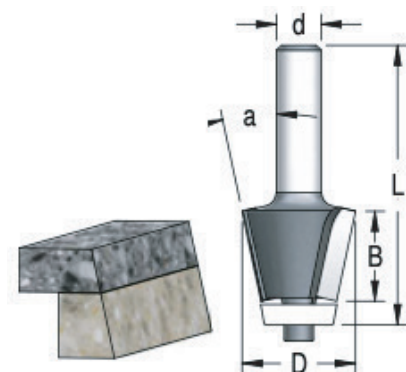

FRAISES À MOULURER

Roulement de butée en Derlin® à faible friction .

RWG...C

4 Lames

Pour une meilleure finition des surfaces et une vie utile de l'outil plus longue que les outils à 2 lames.

Ref No.	d(mm)	R (mm)	D (mm)	D1 (mm)	B (mm)	L (mm)	Roulement
RWG0602C	12	6.3	28.6	15.9	11	64	B159063C
RWG1202C	12	12.7	41.3	15.9	18	69	B159063C

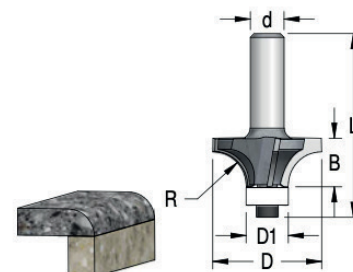

Pour commander **RWG..C** avec le roulement standard en métal (sans Delrin®), enlever la lettre C à la fin de la référence

RW...C

2 Lames

Ref No.	d(mm)	R (mm)	D (mm)	D1 (mm)	B (mm)	L (mm)	Roulement
RW03002C	12	3.2	19.0	12.7	9.5	61	B127048C
RW06002C	12	6.3	25.4	12.7	11	61	B127048C
RW10002C	12	9.5	31.8	12.7	16	68	B127048C
RW12002C	12	12.7	38.1	12.7	18	68	B127048C

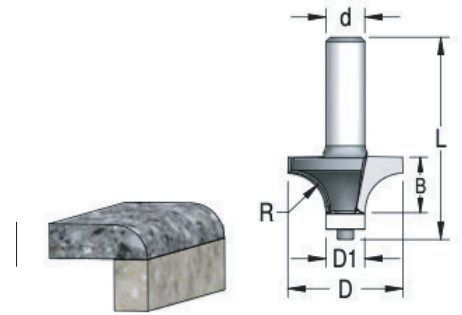

Pour commander **RW..C** avec le roulement standard en métal (sans Delrin®), enlever la lettre C à la fin de la référence

RVW...C

Fraises à mouler en partie frontale

Ref No.	d(mm)	R (mm)	a de- grees	D (mm)	B (mm)	L (mm)	Roulement
RVW13182C	12	13.0	18°	54.0	25	79	B210100C
RVW14182C	12	14.0	18°	57.0	32	85	B210100C

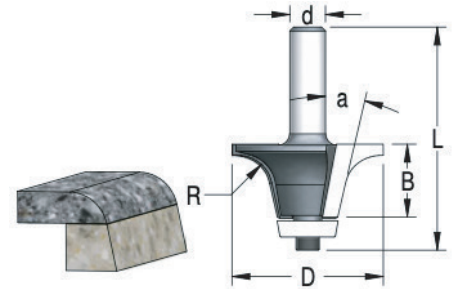

RVW...C

Fraise à mouler avec guide inférieur

Ref No.	d(mm)	R (mm)	a de- grees	D (mm)	B (mm)	L (mm)	Roulement
RVW10172C	12	9.5	17°	45.2	18	64	B220100C
RVW13172C	12	12.7	17°	54.0	25	72	B220100C

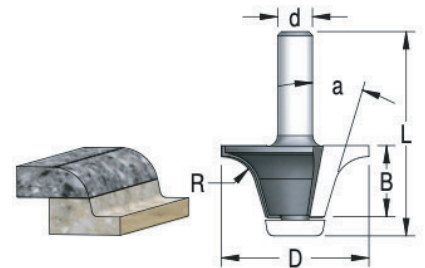

RO...C

Fraise goutte d'eau avec roulement Derlin®

Ref No.	d(mm)	R (mm)	D (mm)	D1 (mm)	B (mm)	B1 (mm)	L(mm)	Roulement
RO251932C	12	8.0	25.0	19.0	23	16	77	B190063C
RO251942C	12	8.0	25.0	19.0	29	24	83	B190063C

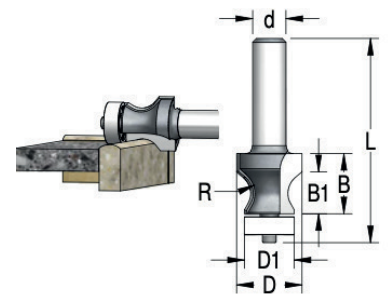

DB...C

Fraises à gorge concave avec roulement Derlin®

Ref No.	d(mm)	R (mm)	D (mm)	B (mm)	L (mm)	Roulement	Collier
DB28102C	12	10.0	28.6	13	73	B285150C	PF15020

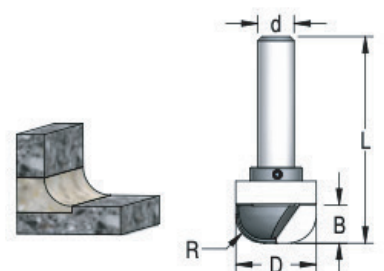

Pour commander **RW..C** avec le roulement standard en métal (sans Delrin®), enlever la lettre C à la fin de la référence

P4...C

Fraise à affleurer à 4 lames

Le fraisage supérieur forme un arrondi pour faciliter le nettoyage des surfaces

Ref No.	d(mm)	D (mm)	B (mm)	L (mm)
P425102C	12	50.8	13	63

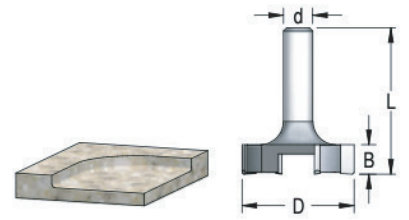

EM

Fraises à rainurer à lames interchangeables

Fourni avec clé Torx.

Ref No.	d(mm)	d(mm)	Flutes	C (mm)	D (mm)	B (mm)	L (mm)	Roulement	Lame No.
EM21275	8		2	12.7	35.0	12	54	B095063	CM01212
EM21272		12	2	12.7	35.0	12	65	B095063	CM01212
EM42222		12	4	22.2	57.0	12	67	B127063	CM01212

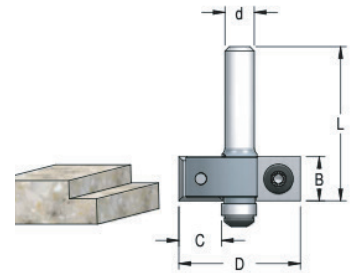

SCU

Fraise à rainurer à double canal

Ref No.	d=D (mm)	B (mm)	L (mm)
SCU240805	8	25	60
SCU271202	12	42	90

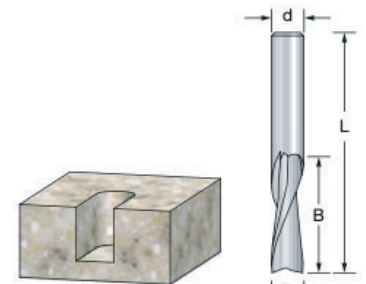

B...C

Pièces de rechange des roulements de faible friction Delrin®

Ref No.	D (mm)	B (mm)	L (mm)
B127048C	12.7	4.8	5
B159063C	15.9	6.3	7
B190063C	19	6.3	7
B240120C	24.0	12.0	7
B285127C	28.5	12.7	8
B285150C	28.5	15	8.5

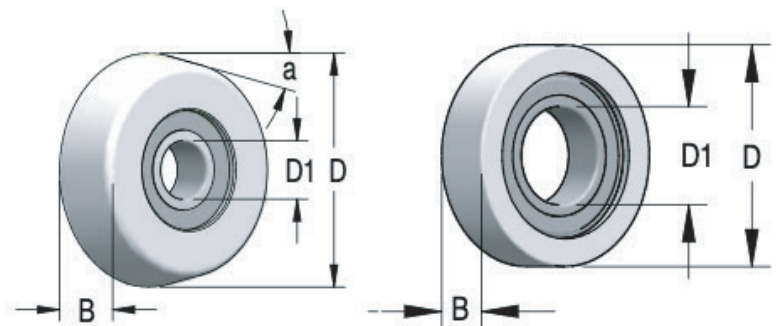

Ref No.	a degrees	D (mm)	B (mm)	L (mm)
B210100C	10	21.8	6.3	5.7
B220100C	10	22.2	6.3	5.7
B250050C	5	25.4	6.3	8.2



BUGATool

BUGATool MACHINES SL

Avenida Diagonal, 640-652 C

08017 Barcelona

manager@bugatool.com

www.bugatool.com

CIF: ESB98885189